



System T8

Virikehäkki enintään 8 kanalle

CE-merkityt T8 häkit on valmistettu galvanoidusta metallista ja niissä on moduulirakenne. CE-merkintä tarkoittaa, että häkki täyttää EU-direktiivin 1999/74, päivätty 17.7.1999 koskien munantuotannossa käytettäviä häkkeitä.

Munintapesässä on pesämatto eläinten hyvinvoinnin ja munien laadun varmistamiseksi. Pesän edessä on verho, joka takaa munintarauhan.

Kuopsutusalueen pehkuntäyttö voi olla käsikäyttöinen, puoli- tai täysautomaattinen. Erikoismuotoillut orret on valmistettu pyökistä. Kynsiviilat, jotka on integroitu laitteistoon, toimivat tehokkaasti ja kestävät hyvin kulutusta. Automaattiseen ruokintalaitteistoon kuuluu laadukkaat rehukourut ja -ketjut. Lannanpoisto tapahtuu jokaisen häkin alla olevilla korkealaatuisilla lantamatoilla. Lisävarusteen on mm. kuopsutusalueen täyttöjärjestelmä, lannankuivatusjärjestelmä ja hissi tai elevaattori munankeruulaitteistoon.

Vakiovarusteet

- Ruokintalaitteisto
- Juomanipat ruostumattomasta teräksestä
- Lannanpoistolaitteisto
- Munankeruulaitteisto
- Integroidut kynsiviilat
- Kuopsutusalue automaattisella kanojen poistajalla
- Integroitu munien vierimisnopeuden hidastin (egg saver)

Lisävarusteet

- Puoli- tai täysautomaattinen kuopsutusalueen pehkuntäyttö
- Lannankuivatusjärjestelmä
- Hissi tai elevaattori munankeruulaitteistoon

T8 – Tekniset tiedot

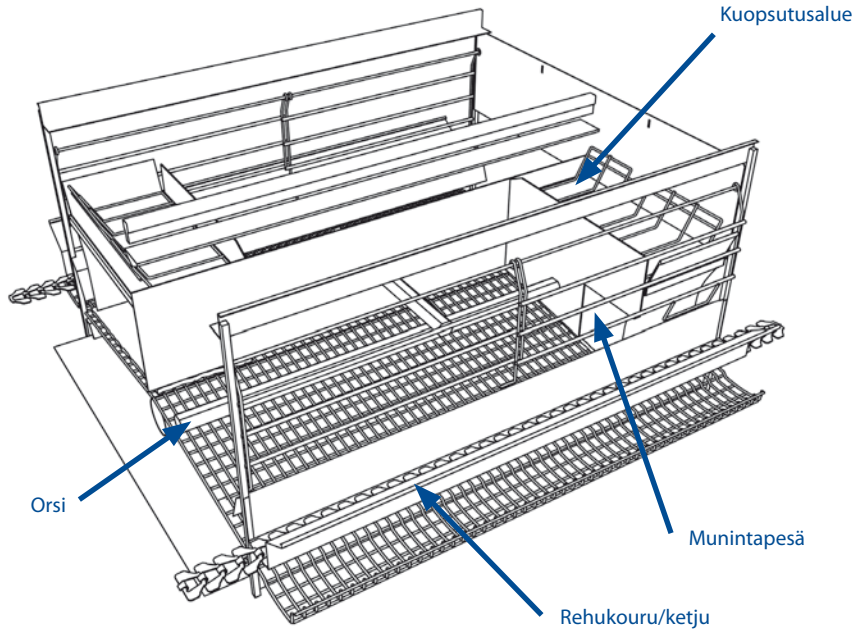

Orren pituus	15cm/kana
Rehkourun reunaa	12 cm/kana
Lattia-ala	750 cm ² /kana
Käytettävissä oleva ala	600 cm ² /kana
Kanojen enimmäismäärä	8
Pohjaverkon silmäkoko	25 x 50 mm
Pohjaverkon langanpaksuus	2,45 mm
Häkin leveys	1207 mm
Häkin syvyys	498 mm
Häkin vähimmäiskorkeus	455 mm
Vesinippoja per häkki	4
Pohjaverkon kaltevuus	12 %
Kerrostien enimmäismäärä	6
Käytävän leveys	90 cm

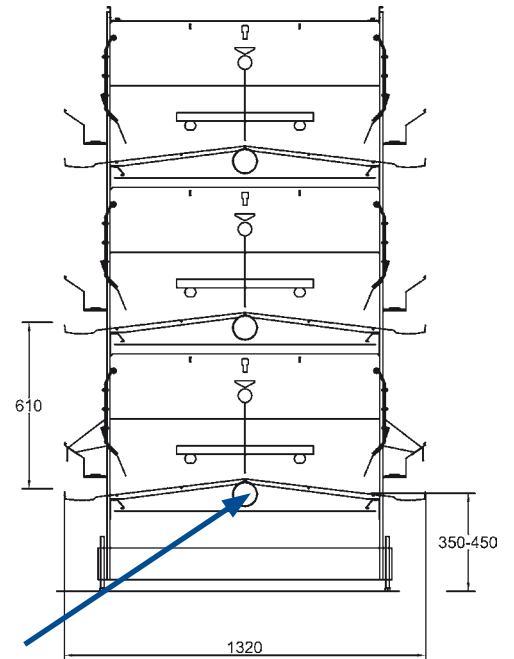
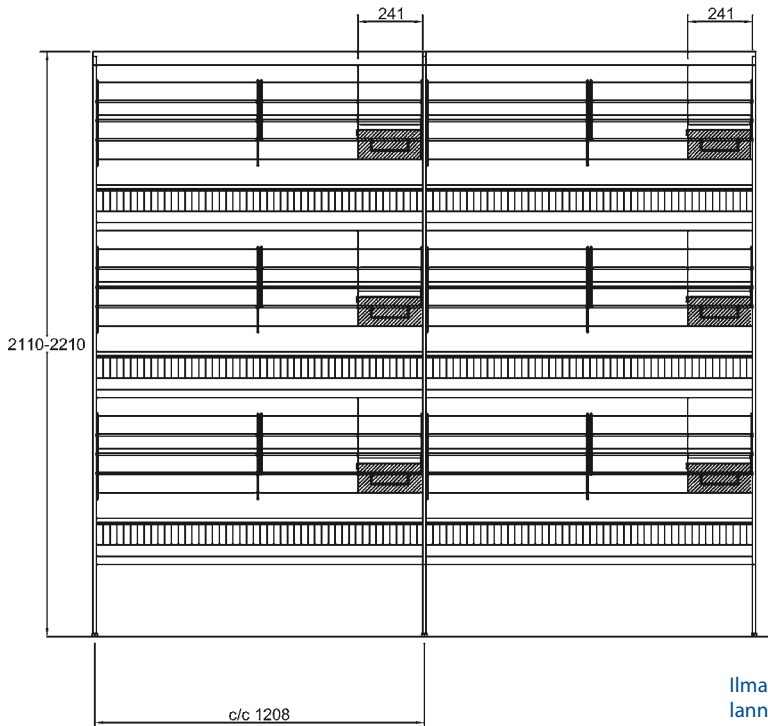

Ilmakanava
lannankuivatusta
varten

Pääkonttori

Almedalsvägen 182
430 30 Frillesås
Puhelin +46 340 65 75 90
Faksi +46 340 65 37 77

www.victorsson.se | info@victorsson.se

Tukholman konttori

Strandvägen 5B
114 51 Stockholm
Puhelin +46 8 545 835 65
Faksi +46 8 545 835 60

Victorsson edustaja Suomessa

Panegg Oy
Kahalantie 131 A
27420 Panelia as.
Puhelin (02) 864 8029, 050 555 1632
Faksi (02) 864 8005
www.panegg.com

